

1. Aşağıdaki çıkarma işlemlerini örnekteki gibi yapalım.

	yüzler	onlar	birler
	5	12	15
	6	3	5
-	1	5	9
	4	7	6

	yüzler	onlar	birler
	.....	.....	.....
	4	8	5
-	2	9	6
	.....	.....	.....

	yüzler	onlar	birler
	.....	.....	.....
	8	1	6
-	6	2	8
	.....	.....	.....

	yüzler	onlar	birler
	.....	.....	.....
	7	4	2
-	4	4	5
	.....	.....	.....

	yüzler	onlar	birler
	.....	.....	.....
	9	3	6
-	7	4	8
	.....	.....	.....

	yüzler	onlar	birler
	.....	.....	.....
	7	6	2
-	1	7	6
	.....	.....	.....

	yüzler	onlar	birler
	.....	.....	.....
	9	4	4
-	2	5	9
	.....	.....	.....

	yüzler	onlar	birler
	.....	.....	.....
	8	1	0
-	3	5	8
	.....	.....	.....

	yüzler	onlar	birler
	.....	.....	.....
	5	2	7
-	2	7	8
	.....	.....	.....

	yüzler	onlar	birler
	.....	.....	.....
	6	5	2
-	4	6	8
	.....	.....	.....

	yüzler	onlar	birler
	.....	.....	.....
	9	5	6
-	1	7	7
	.....	.....	.....

	yüzler	onlar	birler
	.....	.....	.....
	7	2	1
-	3	2	3
	.....	.....	.....

1. Aşağıdaki çıkarma işlemlerini yapalım. İşlemin harfini, sonucunun verildiği kısma yazarak şifreyi çözelim.

$$\begin{array}{r} 602 \\ -158 \\ \hline \end{array}$$

(F)

$$\begin{array}{r} 815 \\ -167 \\ \hline \end{array}$$

(I)

$$\begin{array}{r} 934 \\ -288 \\ \hline \end{array}$$

(A)

$$\begin{array}{r} 718 \\ -109 \\ \hline \end{array}$$

(R)

$$\begin{array}{r} 542 \\ -153 \\ \hline \end{array}$$

(N)

$$\begin{array}{r} 652 \\ -466 \\ \hline \end{array}$$

(B)

$$\begin{array}{r} 700 \\ -183 \\ \hline \end{array}$$

(D)

$$\begin{array}{r} 863 \\ -177 \\ \hline \end{array}$$

(Ş)

$$\begin{array}{r} 914 \\ -159 \\ \hline \end{array}$$

(E)

$$\begin{array}{r} 743 \\ -264 \\ \hline \end{array}$$

(İ)

646	444	755	609	479	389		
.....	.....	.....	.....	.....	.....		
186	646	686	646	609	517	648	389
.....	.....	.....	.....	.....	.....	.....	.....



2. Aşağıda çıkarma işlemlerini örnekteki gibi yapalım.

-	199	208	356
925	726	717	569
712			
684			
802			

-	186	515	347
612			
800			
721			
932			

1. Aşağıda toplamı işlemlerini yapıp sonuçları bulmacaya yazalım.

$$\begin{array}{r} 652 \\ - 173 \\ \hline \end{array}$$

1

$$\begin{array}{r} 915 \\ - 257 \\ \hline \end{array}$$

2

$$\begin{array}{r} 900 \\ - 173 \\ \hline \end{array}$$

3

$$\begin{array}{r} 542 \\ - 138 \\ \hline \end{array}$$

4

$$\begin{array}{r} 611 \\ - 153 \\ \hline \end{array}$$

5

$$\begin{array}{r} 625 \\ - 106 \\ \hline \end{array}$$

6

$$\begin{array}{r} 793 \\ - 195 \\ \hline \end{array}$$

7

$$\begin{array}{r} 733 \\ - 165 \\ \hline \end{array}$$

8

$$\begin{array}{r} 922 \\ - 265 \\ \hline \end{array}$$

9

$$\begin{array}{r} 715 \\ - 508 \\ \hline \end{array}$$

10

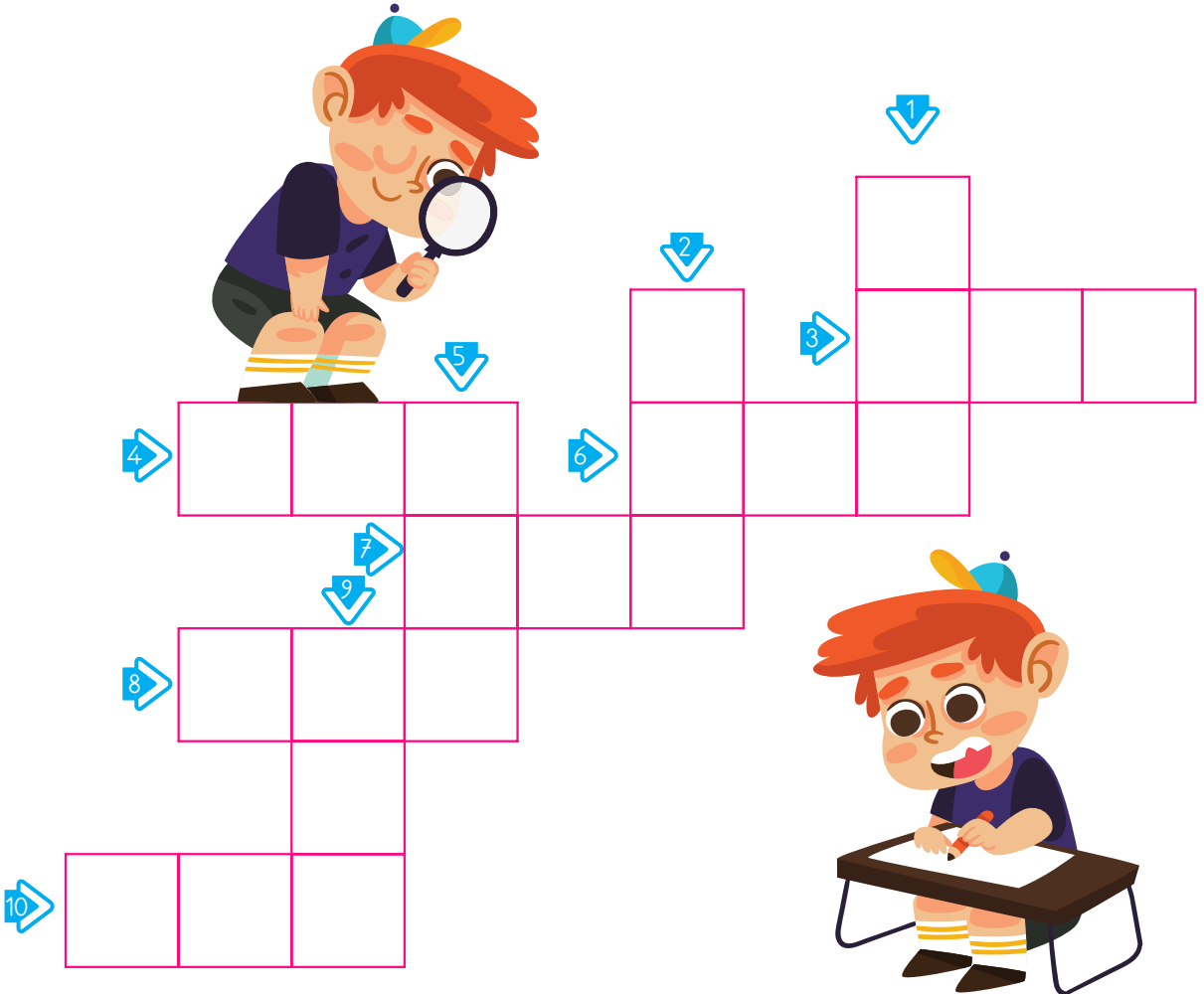

1. Aşağıdaki çıkarma işlemlerini yapalım. Bulduğumuz sonuçlara göre sayıların buldukları bölümleri uygun renklerle boyayalım.

100 - 150	Mavi
151 - 200	Turuncu
201 - 250	Sarı
251 - 300	Pembe

301 - 400	Kahverengi
451 - 500	Yeşil
501 - 600	Kırmızı
651 - 700	Mor



1. Aşağıdaki çıkarma işlemlerini yapalım. Bulduğumuz sonuçlara göre sayıların buldukları bölümleri uygun renklerle boyayalım.

100 - 150	Sarı
151 - 200	Mavi
201 - 250	Mor

251 - 300	Turuncu
301 - 350	Siyah
351 - 400	Yeşil

1. Elif'in okuluna ulaşması için ağaçların üzerinde yazılmış olan çıkarma işlemlerini yapalım. Onlar basamağında 4 rakamı olan sonuçları takip ederek Elifi okula ulaştıralım.



1. Aşağıdaki çıkarma işlemlerini yapalım. Aynı kalanı veren işlemlerin olduğu elmaları aynı renge boyayarak eşleştirelim.

$$\begin{array}{r} 538 \\ -159 \\ \hline \end{array}$$

$$\begin{array}{r} 910 \\ -387 \\ \hline \end{array}$$

$$\begin{array}{r} 646 \\ -157 \\ \hline \end{array}$$

$$\begin{array}{r} 882 \\ -293 \\ \hline \end{array}$$

$$\begin{array}{r} 791 \\ -268 \\ \hline \end{array}$$

$$\begin{array}{r} 902 \\ -313 \\ \hline \end{array}$$

$$\begin{array}{r} 603 \\ -114 \\ \hline \end{array}$$

$$\begin{array}{r} 835 \\ -456 \\ \hline \end{array}$$

1. Aşağıdaki çıkarma işlemlerini yapalım. Aynı kalanı veren işlemlerin olduğu elmaları aynı renge boyayarak eşleştirelim.

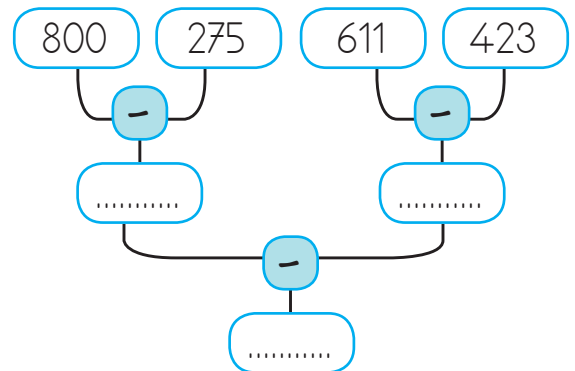
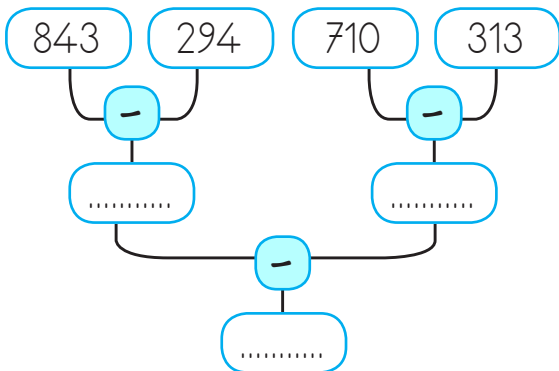
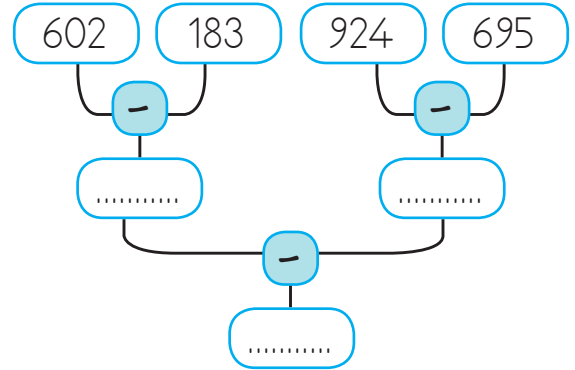
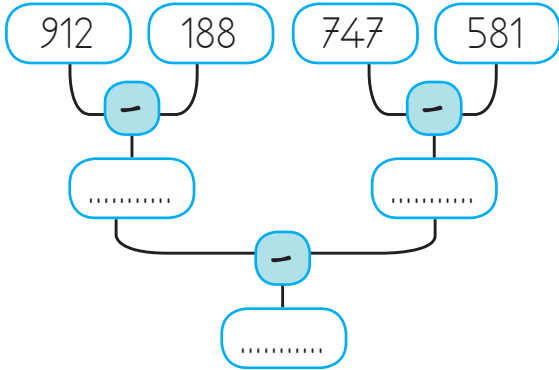

1. Aşağıdaki çıkarma işlemlerini yapalım.

$$\begin{array}{r} 1. \quad 756 \\ - 467 \\ \hline \end{array}$$

$$\begin{array}{r} 2. \quad 611 \\ - 295 \\ \hline \end{array}$$

$$\begin{array}{r} 3. \quad 695 \\ - 139 \\ \hline \end{array}$$

$$\begin{array}{r} 4. \quad 709 \\ - 349 \\ \hline \end{array}$$

$$\begin{array}{r} 5. \quad 605 \\ - 116 \\ \hline \end{array}$$

$$\begin{array}{r} 6. \quad 495 \\ - 168 \\ \hline \end{array}$$

$$\begin{array}{r} 7. \quad 555 \\ - 440 \\ \hline \end{array}$$

$$\begin{array}{r} 8. \quad 717 \\ - 229 \\ \hline \end{array}$$

$$\begin{array}{r} 9. \quad 543 \\ - 135 \\ \hline \end{array}$$

$$\begin{array}{r} 10. \quad 668 \\ - 482 \\ \hline \end{array}$$

$$\begin{array}{r} 11. \quad 459 \\ - 213 \\ \hline \end{array}$$

$$\begin{array}{r} 12. \quad 607 \\ - 393 \\ \hline \end{array}$$

$$\begin{array}{r} 13. \quad 644 \\ - 420 \\ \hline \end{array}$$

$$\begin{array}{r} 14. \quad 295 \\ - 195 \\ \hline \end{array}$$

$$\begin{array}{r} 15. \quad 546 \\ - 142 \\ \hline \end{array}$$

$$\begin{array}{r} 16. \quad 781 \\ - 138 \\ \hline \end{array}$$

$$\begin{array}{r} 17. \quad 971 \\ - 713 \\ \hline \end{array}$$

$$\begin{array}{r} 18. \quad 965 \\ - 665 \\ \hline \end{array}$$

$$\begin{array}{r} 19. \quad 586 \\ - 240 \\ \hline \end{array}$$

$$\begin{array}{r} 20. \quad 510 \\ - 334 \\ \hline \end{array}$$

$$\begin{array}{r} 21. \quad 844 \\ - 583 \\ \hline \end{array}$$

$$\begin{array}{r} 22. \quad 976 \\ - 403 \\ \hline \end{array}$$

$$\begin{array}{r} 23. \quad 961 \\ - 340 \\ \hline \end{array}$$

$$\begin{array}{r} 24. \quad 860 \\ - 524 \\ \hline \end{array}$$

$$\begin{array}{r} 25. \quad 959 \\ - 115 \\ \hline \end{array}$$

$$\begin{array}{r} 26. \quad 394 \\ - 274 \\ \hline \end{array}$$

$$\begin{array}{r} 27. \quad 975 \\ - 673 \\ \hline \end{array}$$

$$\begin{array}{r} 28. \quad 666 \\ - 149 \\ \hline \end{array}$$

$$\begin{array}{r} 29. \quad 417 \\ - 242 \\ \hline \end{array}$$

$$\begin{array}{r} 30. \quad 871 \\ - 312 \\ \hline \end{array}$$

1. Aşağıdaki çıkarma işlemlerini yapalım.

$$\begin{array}{r} 1. \quad 723 \\ - 599 \\ \hline \end{array}$$

$$\begin{array}{r} 2. \quad 584 \\ - 289 \\ \hline \end{array}$$

$$\begin{array}{r} 3. \quad 993 \\ - 555 \\ \hline \end{array}$$

$$\begin{array}{r} 4. \quad 478 \\ - 315 \\ \hline \end{array}$$

$$\begin{array}{r} 5. \quad 349 \\ - 215 \\ \hline \end{array}$$

$$\begin{array}{r} 6. \quad 748 \\ - 301 \\ \hline \end{array}$$

$$\begin{array}{r} 7. \quad 421 \\ - 115 \\ \hline \end{array}$$

$$\begin{array}{r} 8. \quad 524 \\ - 136 \\ \hline \end{array}$$

$$\begin{array}{r} 9. \quad 816 \\ - 496 \\ \hline \end{array}$$

$$\begin{array}{r} 10. \quad 661 \\ - 346 \\ \hline \end{array}$$

$$\begin{array}{r} 11. \quad 758 \\ - 369 \\ \hline \end{array}$$

$$\begin{array}{r} 12. \quad 879 \\ - 471 \\ \hline \end{array}$$

$$\begin{array}{r} 13. \quad 383 \\ - 263 \\ \hline \end{array}$$

$$\begin{array}{r} 14. \quad 320 \\ - 173 \\ \hline \end{array}$$

$$\begin{array}{r} 15. \quad 538 \\ - 126 \\ \hline \end{array}$$

$$\begin{array}{r} 16. \quad 400 \\ - 170 \\ \hline \end{array}$$

$$\begin{array}{r} 17. \quad 906 \\ - 381 \\ \hline \end{array}$$

$$\begin{array}{r} 18. \quad 523 \\ - 119 \\ \hline \end{array}$$

$$\begin{array}{r} 19. \quad 628 \\ - 383 \\ \hline \end{array}$$

$$\begin{array}{r} 20. \quad 351 \\ - 159 \\ \hline \end{array}$$

$$\begin{array}{r} 21. \quad 295 \\ - 176 \\ \hline \end{array}$$

$$\begin{array}{r} 22. \quad 282 \\ - 116 \\ \hline \end{array}$$

$$\begin{array}{r} 23. \quad 602 \\ - 121 \\ \hline \end{array}$$

$$\begin{array}{r} 24. \quad 455 \\ - 184 \\ \hline \end{array}$$

$$\begin{array}{r} 25. \quad 545 \\ - 360 \\ \hline \end{array}$$

$$\begin{array}{r} 26. \quad 608 \\ - 497 \\ \hline \end{array}$$

$$\begin{array}{r} 27. \quad 971 \\ - 697 \\ \hline \end{array}$$

$$\begin{array}{r} 28. \quad 838 \\ - 344 \\ \hline \end{array}$$

$$\begin{array}{r} 29. \quad 278 \\ - 115 \\ \hline \end{array}$$

$$\begin{array}{r} 30. \quad 409 \\ - 296 \\ \hline \end{array}$$

● Aşağıda verilen sözcüklerin son hecesiyle başlayan sözcükler türeterek örnekteki gibi boşluklara yazınız. Unutma! yazdığınız her sözcüğün ilk hecesi, bir önceki sözcüğün son hecesi ile başlamalıdır.

1	masa	sabah	bahçe	cekiç
2	melek			
3	araba			
4	uçak			
5	gemi			
6	usta			
7	polis			
8	denge			
9	balkon			
10	pencere			
11	perde			
12	bilgisayar			
13	bardak			
14	öykü			
15	kedi			

# -mi SORU EKİ

DİKKAT!

Cümleye soru anlamı katan -mi eki kendisinden önceki sözcükten ayrı olarak yazılır.

-mi soru ekinin aldığı ekler bitişik yazılır.

● Aşağıdaki cümleleri inceleyiniz. Cümlelerdeki "mi" eki doğru yazılmış ise başına 😊, yanlış yazılmış ise ☹️ işareti yapınız.

- Sabah erkenden kalkalım mı?
- Benden aldığın kalemi geri verirmisin?
- Karşıdaki ev sizin mi?
- Şu karşıdan gelen arabamı bizi götüreceksin?
- Hava mı soğudu?
- Bu soruya cevap verir misiniz?
- Kırmızı ışıkta geçiyor muyduk?
- Annene ütü yaparken yardım ettinmi?
- Kırmızı ayakkabımı istiyorsun?
- Televizyonu kapatalım mı?
- Zilin çalmasını mı bekliyorsun?
- O elindeki kitap bana mı ait?
- Kovaladıkça kaçan ateş böceğim mi sin?
- Elindeki kağıdı bana getirir misin?
- Ablamlar okuldan dönmüşler mi dir?
- Senden bana kalan bir anı mı şimdi?
- Olsun mu olmasın, dert sana uğramasın.

● Aşağıdaki cümleleri inceleyiniz. "mi" eki yanlış yazılmış olan ifadelerin altını örnekteki gibi çizip, cümlenin doğrusunu altına yazınız.

Bana 2 tane muz getirir mi sin?

~~Bana 2 tane muz getirir misin?~~

Sen de benim gibi peynir sevi yormusun?

Pikniğe sen gele cekmisin?

Alır mı sın şu elimdeki poşetleri?

Resim yaparken yardımcı olacak mı sın?

Ben oraya gelsem mi yoksa gelmesem mi?

Dünden beri hasta olduğumu biliyormusun?



# MINİ DEĞERLENDİRME

## ÇOBAN İLE DENİZ

Çobanın biri koyunlarını deniz kıyısında otlatıyormuş. Suları durgun görünce, "Ne duruyorum? Ben de bir gemi ile denize açılıp ticaret yapayım!" demiş.

Hemen koyunlarını satmış. Parasıyla hurma alıp bir gemiye yüklemiş. Gemi denize açılmış.

Biraz sonra bir fırtına kopmuş. Adamcağız bakmış ki olacak gibi değil, canını kurtarmak için bütün hurmaları denize atmış. Kendisi de bin bir zorlukla karaya dönebilmiş.

Epey bir zaman sonra deniz kıyısında dolaşırken bir adam görmüş. Bakmış ki o da kendisi gibi suların durgunluğuna imreniyor. Yanına gitmiş. "İnanma sen onun öyle durmasına, dostum. Belli, canı gene hurma istiyor. Onun için böyle uslu uslu duruyor." demiş.

1-5. soruları yukarıdaki metne göre cevaplayınız.

① Çoban hurma almak için ne yapmış?

.....

② Çoban hurmaları neyin içine yüklemiş?

.....

③ Çoban, canını kurtarmak için ne yapmış?

.....

④ Çoban neye aldanmış?

.....

⑤ Çoban deniz kıyısında gördüğü adama ne demiş?

.....

⑥ Aşağıdaki cümlelerin hangisinde "-mi" ekinin yazılışı ile ilgili bir yanlışlık vardır?

- A. Bir bardak su verir misin?
- B. Hemen gidiyor musun?
- C. Hey, çocuk, buraya bakar mı sın?

⑦ Aşağıdaki sözcüklerin hangisi doğru yazılmıştır?

- A. Okuyacakmı yım?
- B. Okuyacak mıyım?
- C. Okuyacak mı yım?

⑧ Aşağıdaki cümlelerin hangisinde "mi" yanlış yazılmıştır?

- A. Anladın mı her soruyu yaparsın.
- B. Sen gel miyormusun?
- C. Okula mı gidiyor?

⑨ Aşağıdaki cümlelerin hangisinde "mi" yanlış yazılmıştır?

- A. Sen onu dinledin mi?
- B. Güzel mi güzel bir çocuktu.
- C. Ben sevdimmi tam severim, dedi.



# OLUMLU - OLUMSUZ VE SORU CÜMLELERİ

- Aşağıdaki olumlu cümleleri olumsuz cümle durumuna getiriniz.

Olumlu Cümleler	Olumsuz Cümlesi
Ödevlerimi bitirince televizyon izledim.	Ödevlerimi bitirince televizyon <u>izlemedim</u> .
Bugün evde elektrikler kesildi.	
Sabah kalkınca elimi yüzümü yıkadım.	
Parkta oynayan çocuklar neşeli görünüyorlardı.	
Yaz mevsimi çok sıcak geçti.	
Babam akşam erkenden uyudu.	
Ablamla birlikte ödevlerimi yapmak istiyorum.	
Annemin elindeki çay yere döküldü.	

- Aşağıdaki olumsuz cümleleri olumlu cümle durumuna getiriniz.

Olumsuz Cümleler	Olumlu Cümlesi
Bu yıl yaz tatilinde köye gitmeyeceğiz.	Bu yıl yaz tatilinde köye <u>gideceğiz</u> .
Yarın hava çok yağmurlu değil.	
Bu akşam yemekte salata yemeyeceğiz.	
Telefonu kıran ben değilim.	
Futbol oynamayı sevmiyorum.	
Ahmet denize girmeyecekmiş.	
Marketten ekmek almayacağım.	
Bilgisayarda oyun oynamayacağım.	

- Aşağıdaki cümleleri örnekteki gibi soru cümlesi haline getiriniz.

Cümle	Soru Cümlesi
Ahmet ödevlerini bitirdi.	Ahmet ödevlerini bitirdi mi?
Amcam bana hediye almış.	
Yarın okul gezisine gideceğiz.	
Annem kardeşimi parka götürdü.	
Can dün akşam Beşiktaş maçını izledi.	
Ayşe, elindeki kitabı okumayı bitirdi.	
Hüseyin futbol oynamayı seviyor.	
Ceren sabah ellerini ve yüzünü yıkadı.	

- Aşağıdaki cümlelerle ilgili sorulan soruları cevaplandırınız.

	Cümle	Olumlu	Olumsuz	Soru
a.	Ahırdaki ineklerimiz bugün süt vermediler.		✓	
b.	Geçen seneki ayakkabılarım ayağıma olmuyor.			
c.	Sana ne kadar değer verdiğimi biliyor musun?			
ç.	Bu akşam ailecek kitap okuduk.			
d.	Bakkalde hiç yumurta kalmamış.			
e.	Bu soruların hiç biri zor değil.			
f.	Kardeşimle birlikte salıncakta sallandık.			
g.	Benim için bugün ne yaptın?			
h.	Bazı çocuklar neden bu kadar yaramaz?			
ı.	Alya bu akşam huysuzluk yapmıyor.			
i.	Gelecekte hangi mesleği yapmak istersin?			
k.	Bahçedeki kediler oradan oraya koşuşturuyordu.			
l.	Bilgisayarımı tamire gönderdim.			
m.	Öğretmenime hediye olarak kitap alalım mı?			
n.	Gözlüğünün camları hiç temiz değil.			

# BALIKÇI İLE YUNUS

Deniz kenarında, yüksekçe bir tepenin üzerinde yaşayan yoksul bir adam varmış. Geçimini balıkçılık yaparak kıt kanaat sürdürmüştü. Balıkçı her sabah küçük teknesi ile denize açılır akşama kadar nasibini ararmış. Kimi zaman birkaç kilo balık yakalarken kimi zaman da eli boş evine dönermiş. Yine de tüm olumsuzluklara rağmen mutlu bir hayat sürermiş.

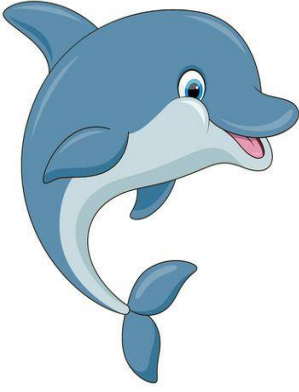

Balıkçı yine bir sabah erkenden uyanmış. Sabahın alaca karanlığında teknesi ile denize açılmış. Erkenden denize açılmasının nedeni sabah serinliğinde şansını denemek istiyormuş. Sahilden epey uzaklaşmış. Uygun bir yere gelince oltalarını tek tek denize atıp beklemeye başlamış. Bu esnada bir şey tutmuş. Sesin geldiği yana doğru baktığında bir yunusun balıkçı ağlarına takıldığını görmüş. Teknesiyle yunusa yaklaşmış. Yunus, tuhaf sesler çıkarıp, çırpınarak kurtulmaya çalışıyormuş.

Balıkçı, teknesi ile ağlara yaklaşıp yunusu kurtarmış. Teknesine alıp yaralarını temizlemiş ve yunusu tekrar salıverilmiş. Yunus deniz yüzeyine çıkarak balıkçıya teşekkür etmiş. Etrafında sevinç taklaları attıktan sonra gözden kaybolmuş. Günlerden bir gün balıkçı denizde avlanırken fırtınaya yakalanmış. Teknesi alabora olmuş. O sırada bir ses duymuş. Kafasını kaldırıp ileriye baktığında yunusun kendine doğru geldiğini görmüş. Yunus, hemen balıkçının yanına gelmiş. Altından geçip balıkçıyı yukarı doğru kaldırmaya çalışmış. Balıkçı, yunusun yüzgecini sıkıca yakalamış. Yunus, balıkçıyı süratle kıyıya doğru götürerek hayatını kurtarmış. Balıkçı yaptığı iyiliğin karşılığını almış. Yapılan iyiliklerin karşılıksız kalmayacağını anlamış.

**A-) Aşağıda verilen soruları metne göre cevaplayınız.**

- 1-) Yoksul adam geçimini ne yaparak sağlıyormuş?
- 2-) Sabahın alaca karanlığında tekne ile denize açılmasının nedeni nedir?
- 3-) Balıkçının ağlarına ne takılıyor ve balıkçı ne yapıyor?
- 4-) Fırtınaya yakalanıp teknesi alabora olan balıkçıya yunus nasıl yardım ediyor?
- 5-) Bu metinden çıkarılabilecek ders nedir?

B-) Aşağıdaki çoktan seçme sorularını metine göre cevaplayınız.

1) Balıkçı nerede yaşıyor?

- A) Sahildeki kulübede
- B) Ormandaki evinde
- C) Deniz kenarında yüksek bir tepede

2) Balıkçının yakaladığı balık sayısı hakkında hangisini söyleyemeyiz?

- A) Kimi zaman birkaç kilo
- B) Kasalarca balık
- C) Bazen eli boş dönermiş

3) Balıkçının oltasına hangi balık türü takılmıştır?

- A) Yunus
- B) Levrek
- C) Balina

4) Balıkçı ağlara takılan balığa ne yapmış?

- A) Ağlardan kurtarıp teknesine alarak kesip satmış.
- B) Ağlarda bırakıp kaçmış
- C) Ağlardan teknesine alıp yaralarını temizlemiş ve salmış

5) Denizde alaburaya yakalanan balıkçının yardıma kim gelmiş?

- A) Sahil güvenlikçiler
- B) Yunus
- C) Köpek balığı

6) Balıkçı alaburadan nasıl kurtulmuş?

- A) Denize atlayıp yüzerek kıyıya çıkmış
- B) Yunus balığı teknenin altına geçerek tekneyi düzeltmiş.
- C) Yunus, balıkçıya süzgecinden tutturarak kıyıya kadar götürmüş.

7) Bu öykü hakkında ne söylenebilir?

- A) İnsanların mutlu olması için zengin olması gerekir.
- B) İyilik ancak para karşılığı yapılmalıdır.
- C) Yapılan iyilikler hiçbir zaman karşılıksız kalmaz.

B-) Aşağıda verilen cümleleri olayların oluş sırasına göre numaralandırınız.

- Oltasını denize tek tek atıp beklemeye başlamış
- Balıkçı denizde avlanırken fırtınaya yakalanmış
- Balıkçı, yunusun süzgecini sıkıca yakalamış.
- Balıkçı teknesi ile yaklaşmış yunusu kurtarmış.
- Balıkçı her sabah küçük teknesi ile denize açılır akşama kadar nasibini ararmış.
- Yunus, balıkçıyı süratle kıyıya doğru götürerek hayatını kurtarmış.

C-) Masala göre aşağıdaki ifacelerden doğru olanlara "D" yanlış olanlara "Y" yazınız.

- ( ) Balıkçı deniz kenarındaki teknesinde yaşıyormuş.
- ( ) Kasalarca balık avlayıp satıyormuş.
- ( ) Tüm olumsuzluklara rağmen mutlu bir hayat sürermiş.
- ( ) Balıkçı teknesiyle ağlara yaklaşmış yunusu kurtarmış.
- ( ) Balıkçı yaptığı iyiliğin karşılığını almış.

D-) Masala göre hikaye haritasını oluşturunuz.



# ASLAN İLE TAVŞAN

Orman sakinleri, aslanın zulmünden bıkmışlardı. Ona ormandaki hayvanları avlamaktan vazgeçerse günlük yiyeceğini göndereceklerini söylediler. Aslan bu teklifi kabul etti.

Ormandaki hayvanlar her gün kura çekiyor; kurada çıkan hayvan, aslanın o günkü yiyeceği oluyordu. Tilki, geyik, çakal derken sıra tavşana geldi. Ancak tavşanın öyle kolay lokma olmaya niyeti yoktu.



- Dur bakalım aslan efendi! Sana öyle bir oyun oynayacağım ki... diye söylene söylene yola çıktı. Yolda epeyce eğlenip vaktini geçirdi. Sonunda aslanın huzuruna vardı. Aslan sinirinden toprağı eşeliyor, burnundan soluyordu. Karşısında tavşanı görünce;

- Bre korkak! Niye geciktin? Karnım zil çalıyor, diye kükredi.

Tavşan:

- Efendim! Aslında oldukça erken bir saatte, şişman bir arkadaşım ile birlikte yola çıktık. Yolda bir aslan önümüze çıktı. Ona: "Bizi yeme! Biz kral aslanın bugünkü yemeğiyiz" dedikse de bizimle alay etti. Size de birçok hakaretler ettikten sonra arkadaşımı yakaladı. Ben canımı zor kurtardım, dedi.

Aslan hışımla,

- Çabuk beni o haddini bilmez yanına götür, diye kükredi. Daha sonra tavşan önde, aslan arkada derin bir su kuyusunun yanına geldiler. Tavşan titrek bir sesle,

- Efendim o haddini bilmez aslan bu kuyuda yaşıyor. Buyurun beraber bakalım dedi. Kuyuya eğilen aslan yanında bir tavşan bulunan kendi gibi bir aslan gördü. Hâlbuki gördüğü, sudaki yansımasından başka bir şey değildi. Çılgına dönen aslan düşman sandığı görüntüsünün üzerine doğru atladı. Böylece kuyuda boğulup gitti. Ormandaki hayvanlar da bu kötü kalpli aslandan kurtuldu.

**A-) Aşağıda verilen soruları metne göre cevaplayınız.**

1-) Aslanın zulmünden bıkan ormandaki hayvanlar aslana nasıl bir teklifte bulunmuşlar?

2-) Tavşana ne zaman sıra geldi?

3-) Aslan neden burnundan soluyordu?

4-) Tavşan aslanı nereye götürdü?

5-) Aslan neden çılgına döndü ve ne yaptı?

B-) Aşağıdaki çoktan seçme sorularını metine göre cevaplayınız.

1) Aslanın zulmünden kimler bıkmış?

- A) Ormandaki ağaçlar
- B) Ormandaki bitkiler
- C) Ormandaki sakinler

2) Ormandaki hayvanlar, aslanın avlamaktan vazgeçmesi için nasıl bir teklifte bulunmuşlar?

- A) Yemek yapacaklarmış
- B) Günlük yiyeceğini göndermişler
- C) Diğer hayvanlar ava çıkıp avlanacakmış

3) Orman sakinleri, aslana günlük yiyeceğini göndermeyi niçin kabul etmişlerdir?

- A) Ona saygı duydukları için
- B) Kendilerini avlamaktan vazgeçmesi için
- C) Tavşanı, ona gönderebilmek için

4) Aslan aşağıdaki hayvanlardan hangisini yememiştir?

- A) tilki
- B) geyik
- C) ceylan

5) Tavşan'ın yolda eğlenerek vakit geçirmesinin sebebi aşağıdakilerden hangisidir?

- A) Şişman arkadaşının kendini oyalaması
- B) Yolda gördüğü başka bir aslanın kendisini kovalaması
- C) Aslana bir oyun oynamak istemesi

6) Aslan kuyuya atlamasının sebebi aşağıdakilerden hangisidir?

- A) Yiyeceğini çalmış olan başka bir aslana haddini bildirmek istemesi.
- B) Kuyudaki kendi görüntüsünü düşman zannedip ona saldırması.
- C) Sıcak havadan bunaldığı için serinlemek istemesi

B-) Aşağıda verilen cümleleri olayların oluş sırasına göre numaralandırınız.

- Kuyuya eğilen aslan yanında bir tavşan bulunan kendi gibi bir aslan gördü.
- Tavşan yolda epeyce eğlenip vaktini geçirdi. Sonunda aslanın huzuruna vardı.
- Kurada tilki ve geyikten sonra sıra tavşana gelmiş.
- Tavşan önde, aslan arkada derin bir su kuyusunun yanına geldiler.
- Ormandaki hayvanlar da bu kötü kalpli aslandan kurtuldu.
- Çılgına dönen aslan düşman sandığı görüntüsünün üzerine doğru atladı.

C-) Masala göre aşağıdaki ifacelerden doğru olanlara "D" yanlış olanlara "Y" yazınız.

- ( ) Aslan ormandaki hayvanları avlıyormuş.
- ( ) Ormandaki hayvanlar, aslana bir teklif sunmuş.
- ( ) Aslan, tavşana bir oyun oynamaya karar vermiş.
- ( ) Sinirlenen aslan tavşanı kuyuya attı.
- ( ) Ormandaki hayvanlar sonunda kötü kalpli aslandan kurtuldu.

D-) Masala göre hikaye haritasını oluşturunuz.





● Aşağıdaki şiiri okuyunuz. Soruları yanıtlayınız. Son olarak şiiri en güzel yazınızla defterinize yazınız.

## ATATÜRK ÇOCUKLARI

Özgürlük şarkısı bizim şarkımız.  
Yurt için ulus için hep çalışırız.  
Vatanı yükseltmek tek amacımız.  
Bizler Atatürk çocuklarıyız.

Dostlukla dopdolu yüreklerimiz.  
Dünya çocukları hep kardeşimiz.  
Barıstan yana inançlarımız.  
Bizler Atatürk çocuklarıyız.

Çınlayacak sesimiz dünyada yurttta.  
Uzanacak ellerimiz evren boyunca.  
Uygarlık yönünde bir meşaleye,  
Bizler Atatürk çocuklarıyız.



1. İlk dördlükte çocukların tek amacı nedir?

---

2. Çocukların yürekleri ne ile dopdoluymuş?

---

3. Çocukların elleri neye uzanacakmış?

---

4. Mustafa Kemal Atatürk nerede ve ne zaman doğmuştur?

---

5. Mustafa Kemal'in annesinin ve babasının adı nedir?

---

6. Şiirdeki altı çizili sözcükleri sözlük sırası ile yazınız.

---

# FARKLI DÜŞÜNMEYE YÖNLENDİREN İFADELER

Okuduğumuz metinlerde “ama, fakat, ancak, veya, ya da, yalnız, oysa” gibi ifadelerle karşılaşırız. Konuşmalarda ve yazılarda sıklıkla bu ifadelerle rastlarız. Farklı düşünmeye yönlendiren ifadelerden sonra cümlenin anlamı değişir. Bu yüzden bu tür sözcükleri doğru ve anlamlarına uygun bir şekilde kullanmalıyız.

● Aşağıdaki cümlelerdeki boş bırakılan yerleri farklı düşünmeye yönlendiren ifadelerle tamamlayınız.

- Çok istedi ..... babası dışarı çıkmasına izin vermedi.
- Beden Eğitimi dersinde futbol ..... basketbol oynayacağız.
- Bir süre televizyon izleyebilirsin ..... seslenince hemen yanıma geleceksin.
- Sizinle parka gelirim ..... salıncakta sallanmak istemiyorum.
- Pikniğe gidebiliriz ..... hava güzel olursa.
- Bugün hiç yemek yemedim ..... canım yine de bir şey istemiyor.
- Futbol oynayacaktık ..... topumuz yok.
- Seninle gelirim ..... çantamı sen taşırsan.
- Bana yardım etmedi ..... ne kadar yardıma ihtiyacım vardı.
- Seni telefonla aradım ..... ulaşamadım.
- Banyo yapacaktım ..... sular kesilmiş.
- Sinemaya ..... tiyatroya gideceğiz.

● Aşağıdaki cümlelerdeki farklı düşünmeye yönlendiren ifadeleri bulup altını çiziniz.

- Derslerine çok çalıştı fakat ödevlerini bitiremedi.
- Köpeklerden korkarım ama kedilerden korkmam.
- Hediye olarak çiçek ya da elbise alacağım.
- Koyunlar dört bacaklıdır ancak kuşlar iki bacaklıdır.
- Bu soruyu sınıftan yalnızca Ahmet ya da Ali çözebilir.
- Ya benimle evde kal ya da babanla alışverişe git.
- Soğuk havalar başladı ancak göçmen kuşlar halen göç etmediler.
- Bugün size gelecektim ama misafirim geldi.
- Gelecek hafta fen bilimlerinden ya da matematikten sınav yapacağız.
- Sevgi ip atlamayı seviyordu ama o gün canı istememişti.
- Ekenden uyudum buna rağmen servisi kaçırdım.
- Hiç bulut yoktu ancak birden yağmur başladı.



● Aşağıdaki söz gruplarını eşleştirerek anlamlı ve kurallı cümleler oluşturunuz.

▶ Büyütmek için orkide

▶ Sınava çok çalışmışım

▶ Karnım çok açtı

▶ Babam ile amcam maça gidecekti

▶ Parka gelmeyeceğini söyledi.

▶ Adam çok yaşlıydı

▶ ancak başarılı olamadım.

▶ ama biletleri bulamadılar.

▶ oysa hiç işi yoktu.

▶ buna rağmen sağlıklıydı.

▶ ya da menekşe alacağız.

▶ fakat yemeden sofradan kalktım.

● Aşağıdaki cümleleri uygun sözcüklerle tamamlayıp anlamlı ve kurallı hale getiriniz.

● ..... ya da makarna yiyelim.

● ..... oysa ne çok uyumak istiyordu.

● ..... yalnız beni üzmeyeceğine söz ver.

● ..... fakat kitabımı bitiremedim.

● ..... buna rağmen üzgün görünüyordu.

● ..... ancak sınavım fena geçmedi.

● ..... ama sesi hiç güzel değildi.

● ..... buna rağmen maçı kazandık.

● ..... ya da uçakla gideceğiz.

● ..... ancak yemekten iki lokma alabilirdi.

● Hava çok soğuk değildi ama .....

● Yemekten sonra kurabiye ya da .....

● Elektikler kesilmişti oysa .....

● İlaçlarımı da zamanında almıştım ancak .....

# MINİ DEĞERLENDİRME

1. Beden eğitiminde bahçeye çıkacaktık ..... yağmur fazla yağınca çıkamadık." Cümlesinde noktalı yere aşağıdakilerden hangisi yazılmalıdır?

- a. ama                      b. veya                      c. oysa

2. "Hafta sonu annemle sinemaya ..... tiyatroya gideceğiz." Cümlesinde noktalı yere aşağıdakilerden hangisi yazılmalıdır?

- a. ama                      b. veya                      c. çünkü

3. "Kaplumbağa yavaş adımlarla yürüyordu ..... tavşanı geçti." Cümlesinde noktalı yere aşağıdakilerden hangisi yazılmalıdır?

- a. buna rağmen      b. oysa                      c. halbuki

4. Aşağıdaki cümlelerin hangisinde farklı düşünceye yönlendiren bir ifade kullanılmamıştır?

- a. Ya benimle gel ya da eve git.  
b. Bana ne söylediğini anlamadım ancak kızdığını hissettim.  
c. Elindeki oyuncuğun yılan olduğunu görünce yerinden fırladı.

5. Aşağıdaki cümlelerin hangisinde farklı düşünceye yönlendiren bir ifade kullanılmamıştır?

- a. Ekmeğini küçük lokmalar halinde ısıırıyordu buna rağmen yutamıyordu.  
b. Ya otobüse bin ya da telefon aç.  
c. İçimden topa bir tekme atmak geldi, vazgeçtim.

6. "Yangında her şeylerini kaybettiler ..... hayata tutunmayı bildiler."

Yukarıda cümlede boş bırakılan yere aşağıdaki farklı anlama yönelten ifadelerden hangisi getirilemez?

- a. buna rağmen      b. veya                      c. ancak

7. .... otobüsü kaçırmış.

Yukarıdaki cümlede boş bırakılan yere hangisi gelmelidir?

- a. Koşarak durağa gittiği için  
b. Yavaş yürüdüğü için  
c. Erkenden geldiği için

ilkokul.com

8. "Yağmur yağacağını söyledim fakat ..... " cümlesi hangisi ile devam ettirilebilir?

- a. evde kalmak istedi.  
b. haklı olduğumu söyledi.  
c. şemsiye almak istemedi.

9. "Her gün dişlerini fırçalıyor ama ..... "

Yukarıda cümle aşağıdakilerden hangisi ile devam ettirilebilir?

- a. her zaman dişleri sapasağlam durumda.  
b. her zaman böyle yapıyor.  
c. yinede çürükleri var.

# DUYGUSAL VE ABARTILI İFADELER

Sevinç, mutluluk, korku, acı, şaşkınlık gibi duyguların anlatıldığı ifadelerle "duygusal ifadeler" denir.

Bir olayı veya varlığı olduğundan çok daha fazla veya az göstermeye çalışan ifadeler "abartılı ifadeler" denir.

● Aşağıdaki cümleleri okuyunuz. Cümleler abartılı ise başına "A", duygusal ise "D" yazınız.

(.....) En sevdiğim kalemimi kaybedince çok üzüldüm.

(.....) Okula geç kaldığımı anlayınca dünyalar başıma yıkıldı.

(.....) Okuldan sonra parka gideceğim için çok mutlu oldum.

(.....) Güneş yüzünü gösterince kavrulduk.

(.....) Doğumgünü hediyemi görünce sevinçten havalara uçtum.

(.....) Eve geldiğimde kendimi fil gibi aç hissediyorum.

(.....) Arı sokunca ayağım davul gibi şişti.

(.....) Göz yaşlarım aktı sel oldu.

(.....) Bu şekilde davranmanı istemiyorum.

(.....) Ağlamaktan gözleri kan çanağına döndü.

(.....) Hiç uyumadan bir ay çalışabilirim.

● Aşağıdaki cümlelerdeki abartılı ifadelerle tamamlayınız.

● Efe bir oturuşta ..... kadar yemek yiyebilir.

● Korkunca gözleri ..... gibi açıldı.

● Ahmet, isterse ..... metre yukarıya sıçrayabilir.

● ..... gibi dalgalar üzerimize üzerimize geliyordu.

● Mücahit'in anlattığı fıkrayı duyunca gülmekten .....

● Arkadaşımı beklemekten ..... oldum.

● Annemin yaptığı o güzel tatlıdan ..... tabak yiyebilirim.

● Bugünkü yemekleri bir görsen ..... parmaklarını yersin.

● Kedim hastalandığı çok zayıfladı, ..... gibi görünüyor.

● Zürafanın boyu ..... gibi uzundu.

● Biber çok acı olduğu için ısırır ısırılmaz dilim ..... gibi yandı.

● Okul olarak gittiğimiz hayvanat bahçesi bir ..... kadar büyüktü.

● Havalar bu aralar ..... kadar sıcak.

# KARŞILAŞTIRMA İFADELERİ

Durumlar , olaylar, kişiler, nesnelar arasında zaman zaman karşılaştırmalar yaparız. Karşılaştırma yaparken “aynısı, benzer olarak, farklı, gibi, den daha, kadar, buna rağmen vb” ifadeleri kullanırız.

- Aşağıdaki cümlelerini karşılaştırma ifadeleri kullanarak tamamlayınız.



kadar	gibi	daha	aynısı
benzer olarak		farklı olarak	

- Bu gömleğin ..... bende de var.
- Alperen ile Eymen ..... aynı sporları severler.
- Kübra, Buse ..... güzel resim yapar.
- İrmak, Eylül'den ..... gür saçlıdır.
- Umut'un, arkadaşı Ahmet ..... çok kardeşi yoktur.
- Ben de babam ..... öğretmen olmak istiyorum.
- Gözlerinin rengi benimkinden ..... güzel.
- Portakal, mandalina ..... turuncu renklidir.
- Ancak mandalina portakaldan ..... küçük olur.
- Muz da çilek ..... lezzetli meyvedir.
- Senin ayakkabının ..... bende var.

- Aşağıdaki cümleleri okuyunuz. Karşılaştırma yapılan cümlelerin başındaki elmayı kırmızıya boyayınız.

- 🍏 Metin bizimle sinemaya gelmedi.
- 🍏 Meral, Ayşe'den daha uzundur.
- 🍏 Yasemin, İspanağı Özlem'den daha çok sever.
- 🍏 Elektrikler kesildiği için ödevimi yapamadım.
- 🍏 Ömer, benim gibi hızlı koşabilir.
- 🍏 Bu gömleğin aynısını Berke'nin üzerinde gördüm.
- 🍏 Cem, Eren'den farklı olarak çok güzel resim yapıyor.
- 🍏 Konuşmak kadar karşındakini dinlemek de önemlidir.
- 🍏 Akşam bütün ödevlerimi bitirdim.
- 🍏 Televizyon da sinema kadar etkilidir.
- 🍏 Sağlınız için dengeli ve düzenli beslenmeliyiz.
- 🍏 Buzağı, kuzuya göre daha iridir.

- Görsellerdeki varlıkların benzer ve farklı yönlerini karşılaştırma ifadeleri kullanarak yazınız.

- Aşağıdaki cümleleri okuyunuz. Hangi varlıklar arasında karşılaştırma yapıldığını yanlarına yazınız.

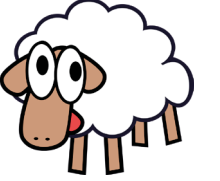
Bu akşam hava dün akşama göre daha serindi. → bu akşam, dün akşam

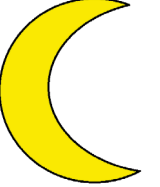
Ayşe basketbol, Pelin voleybol oynamayı sever. →

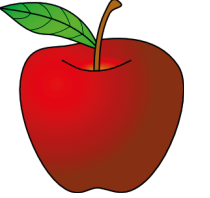
Ayran, koladan daha faydalı bir içecektir. →

Son okuduğum kitap eskilerine göre daha uzundu. →

Kardeşin derslerinde sana göre daha başarılı →

Gökdelenler, apartmanlardan daha yüksek binalardır. →

# DEĞERLENDİRME TESTİ

Afrika fillerinin yerden yüksekliği 3-4 metreyi, ağırlığı ise 4 ila 7 tonu bulur. Sizin anlayacağınız, tek katlı bir evden daha uzun boylu ve bir kamyon kadar da ağırdır.

Asya filleri ise biraz daha küçüktür. Asya filinin yerden yüksekliği 2-3 metre, ağırlığı ise 2 ila 5 tondur. Asya fillerinin kulak ve dişleri Afrika fillerinden biraz daha küçüktür ve kafa biçimleri de farklıdır.

1. Yukarıdaki paragrafa göre aşağıdakilerden hangisi doğru değildir?

- Afrika filleri, Asya fillerinden daha uzundur.
- Asya filleri, Afrika fillerinden daha hafiftir.
- Asya filleri ile Afrika filleri benzer kafa yapısına sahiptirler.

2. Aşağıdaki cümlelerin hangisinde karşılaştırma yapılmıştır?

- Annemle babam birlikte alışverişe gittiler.
- Kardeşim doğa resimlerini çok güzel yapar.
- Macera kitaplarını masallardan daha çok severim.

Adım Eliz Mercan. Adımdan da anlaşılacağı gibi ben bir kız çocuğuyum. Dokuz yaşındayım. Yakında on yaşıma basacağım. Annem bana bazen der ki:

"Eliz Mercan, sen benim kocaman kızsın. Bugün bulaşıkları kurularsın değil mi?"

Bora ile Ozan da bazen şöyle derler:

"Kızilderili oyununa katılmak yok! Sen daha çok küçüksün."

Anlayacağınız gerçekte küçük müyüm yoksa büyük müyüm merak eder dururum. Kimileri kocaman, kimileri küçük olduğumu düşünüyorsa da belki de ben tam yaşımın çocuğuyum.

Beraat ile Baran sınıf arkadaşlarımdır. Beraat on, Baran 11 yaşındadır. Baran çok güçlüdür, benden çok daha hızlı koşabilir. Ama ben Beraat kadar hızlı koşabilirim.

Kardeşim yok, ne yazık! Erkek arkadaşlarım da o kadar kavgacı ki.

3 ve 4. soruları metne göre cevaplayınız.

3. Metinde kimlerin karşılaştırması yapılmıştır?

- Eliz, annesi ve Beraat'ın
- Beraat, Baran ve Eliz'in
- Baran, annesi ve Beraat'ın

4. Metne göre aşağıdakilerden hangisini söylemek yanlış olur?

- Eliz'in yaşı, kardeşlerinden küçüktür.
- Baran, Eliz'den daha güçlüdür.
- Beraat, Eliz'den daha hızlı koşar.

5. "Mert de annesi .....öğretmen olmak istiyordu." cümlesinde noktalı yere aşağıdakilerden hangisi yazılmalıdır?

- gibi
- kadar
- benzer

6. "Suna, Zeynep ..... iyi voleybol oynayamasa da elemeleri kazanacak sanırım." cümlesinde noktalı yere hangisinin yazılması uygundur?

- kadar
- daha
- aynısı

7. Aşağıdaki cümlelerin hangisinde bir karşılaştırma söz konusu değildir?

- a. Makarnayı pilavdan daha çok severim.
- b. Domatesin rengi de elma gibi kırmızıdır.
- c. Her gece yatmadan önce ılık süt içerim.

8. Aslan ile tilkiyi karşılaştırırsak aşağıdakilerden hangisini söyleyemeyiz?

- a. Benzer olarak ormanda yaşarlar.
- b. Aslan, tilkiden daha güçlüdür.
- c. Tilki, aslandan farklı olarak et yer.

9. "Çilek ile şeftalinin ..... özelliği ikisinin de yazın yediğimiz meyveler olmasıdır." cümlesinde noktalı yere yazılacak uygun ifade hangisidir?

- a. benzer
- b. farklı
- c. aynısı

Ben balinaların akrabasıyım. Biz yunuslar balık gibi yaşarız ama balık değiliz. İnsanlar gibi biz de memeliler grubundayız ve sürekli suyun altında yaşayamayız.

10. Yukarıdaki paragrafa uygun karşılaştırma hangi seçenekte yapılmıştır?

- a. Yunuslar balıklardan farklı olarak memeli hayvanlardır.
- b. Yunuslar da balıklar gibi sürekli suyun altında yaşarlar.
- c. Balinalar, yunuslar kadar çok suyun altında kalamazlar.

11. Aşağıdaki cümlelerin hangisinde iki arkadaşın ortak bir özelliği anlatılmaktadır?

- a. Kıvanç ve Ahmet okula birlikte gelirler.
- b. Berra da Dora gibi güzel resim yapar.
- c. Elif Naz, Berra'dan daha uysaldır.

12. Aşağıdaki cümlelerin hangisinde noktalı yere "aynısı" yazılabilir?

- a. Bu kalemin ..... ben de var.
- b. Onun ..... yazmayı çok isterdim.
- c. Gül, Oya ..... şişman değildir.

13. "Nilüfer de flüt çalıyor ama Burak kadar iyi çalamıyordu." cümlesi aşağıdaki cümlelerin hangisiyle aynı anlamdadır?

- a. Duru da Tuğçe de çok iyi flüt çalarlar.
- b. Duru, Tuğçe'den farklı olarak flüt çalmaz.
- c. Tuğçe, Duru'dan daha iyi flüt çalar.

14. Aşağıdaki cümlelerin hangisinde farklılık söz konusudur?

- a. Portakal da mandalina gibi kış meyvesidir.
- b. Mektup, telefonda daha eski bir iletişim aracıdır.
- c. Anneannem de bizimle birlikte yaşıyor.

15. Yaz mevsimiyle sonbahar mevsimini karşılaştırırsak hangi cümle doğru olur?

- a. Yazın da sonbaharda olduğu gibi hava sıcak olur.
- b. Sonbaharda yazdan farklı olarak ince giyinilir.
- c. Yazın, sonbahar kadar sık denize girmeyiz.